

AHORRE DINERO....

- USE MENOS COMBUSTIBLE EN SU AUTOMOVIL: 10 % COMO MINIMO. ALGUNOS USUARIOS HAN REPORTADO INCREMENTOS SUPERIORES EN EL KILOMETRAJE RECORRIDO POR GALON DE COMBUSTIBLE CONSUMIDO*.
- EN MUCHOS CASOS ES POSIBLE CAMBIAR A UNA GASOLINA DE MENOR OCTANAJE (GASOLINA CORRIENTE EN LUGAR DE GASOLINA EXTRA).
- AUMENTE LA VIDA UTIL DEL MOTOR, LOS INYECTORES, EL CARBURADOR, LAS BUJIAS Y EL RADIADOR DE SU AUTOMOVIL, MANTENIÉNDOLOS LIMPIOS A LA VEZ.
- USE HASTA UN 35 % MENOS DE GAS NATURAL, ACEITE COMBUSTIBLE PARA CALEFACCION O LPG (GAS PROPANO LIQUIDO) EN SU CASA O NEGOCIO Y AUMENTE LA DURACION DE SU CALENTADOR / CALDERA / HORNO.
- REDUZCA EL COSTO DEL CONSUMO DE ENERGIA EN VARIOS MILES DE PESOS AL DESINCRUSTAR LOS CALENTADORES DE AGUA; AUMENTAR LA VIDA UTIL DE LOS FILTROS, ELECTRODOMESTICOS Y TUBERIAS. ADEMAS DISMINUYA EL CONSUMO DE DETERGENTES SUAVIZADORES, JABONES, CHAMPUS Y CREMAS, ELIMINE EL USO DE QUIMICOS Y AUMENTE LA PRESION DEL AGUA

.....PROTEJA EL MEDIO AMBIENTE.....

- DISMINUYA LAS EMISIONES DE LOS GASES DEL ESCAPE AL MINIMO. PRUEBAS CERTIFICADAS REPORTAN REDUCCIONES EN LA CONTAMINACIÓN DEL AIRE DE UN 80-100%**
- ELIMINE O REDUZCA EL USO DE QUIMICOS PELIGROSOS Y SUAVIZADORES QUE CONTAMINAN EL AGUA POTABLE.

DISFRUTE LOS BENEFICIOS DE POR VIDA DE UN MOTOR / CALENTADOR / HORNO / CALDERA CON MEJOR FUNCIONAMIENTO Y MAYOR VIDA UTIL Y, DE UN ACONDICIONAMIENTO NATURAL DEL AGUA, LIBRE DE QUIMICOS Y CON CARACTERISTICAS DESINCRUSTANTES PERMANENTES.

GARANTIZADO!

- TOTALMENTE SEGURO Y SIN PELIGRO ALGUNO PARA LAS PERSONAS, LOS MOTORES, LOS DISPOSITIVOS ELECTRONICOS DE SU AUTOMOVIL Y LAS INSTALACIONES DE GAS Y AGUA.
- SATISFACCION GARANTIZADA O LA DEVOLUCION INCONDICIONAL DE SU DINERO DENTRO DE LOS TREINTA DIAS & GARANTIA INCONDICIONAL DE POR VIDA DE SU POTENCIA MAGNETICA EN TODOS LOS MODELOS, SEAN MONTADOS EN CUALQUIER TUBERIA, MANGUERA O LINEA DE CONDUCCION DE HASTA 20" DE DIAMETRO.
- ENSAYADO EXITOSAMENTE Y APROBADO EN EUROPA Y LOS ESTADOS UNIDOS.
- NO REQUIERE MANTENIMIENTO, NI RECAMBIO, NI CORTE DE TUBERIAS.

***DEPENDIENDO DE LA EDAD Y CONDICION DEL VEHICULO, DE LOS HABITOS DE CONDUCCION Y DEL COMBUSTIBLE UTILIZADO (GASOLINA, DIESEL, LPG O METANOL).**

****USESE DE ACUERDO A LAS INSTRUCCIONES Y EL PROPOSITO DE CADA APLICACION Y MODELO. PERMITA UN PERIODO DE ESTABILIZACION DE 1000 MILLAS (1600 KM) O 30 DIAS PARA OBTENER LOS RESULTADOS ESPERADOS.**

PRESENTAMOS LA FORMA MAS SENCILLA Y EFICIENTE DE REDUCIR SUS CUENTAS DE COMBUSTIBLE O SOLUCIONAR SUS PROBLEMAS DE AGUA DURA Y AL MISMO TIEMPO PROTEGER EL MEDIO AMBIENTE.....

MAGNETIZER

EL DISPOSITIVO MAGNETICO MAS FINO DEL MUNDO, 100% CONFIABLE Y ECONOMICAMENTE ACCESIBLE, DE MUY FACIL INSTALACION A CUALQUIER LINEA DE COMBUSTIBLE DE AUTOMOVIL O TUBERIA DE CALENTADOR / HORNO DOMESTICO; GARANTIZA AHORRO DE COMBUSTIBLE Y AUMENTO DE POTENCIA; SE ABRAZA A CUALQUIER CONDUCTO DE AGUA ACONDICIONÁNDOLA Y ENERGIZANDOLA EN FORMA NATURAL.

COMO FUNCIONA ?

EL **MAGNETIZER** POLARIZA Y ENERGIZA INTENSAMENTE LAS MOLECULAS DE COMBUSTIBLE LOGRANDO UNA MAYOR OXIGENACION, LO CUAL DA COMO RESULTADO FINAL UNA MAYOR EFICIENCIA DE COMBUSTION, MEJORES CARACTERISTICAS DE OPERACION, UN MOTOR / HORNO / CALENTADOR / CALDERA, MAS LIMPIO, Y UNA REDUCCION EN LAS EMISIONES DE MONOXIDO DE CARBONO (CO), HIDROCARBUROS (HC) & OXIDOS DE NITROGENO (NO).

BAJO EL MISMO PRINCIPIO, EL **MAGNETIZER** ENERGIZA Y ORGANIZA LAS MOLECULAS DE AGUA AMONTONADAS AL AZAR APLICÁNDOLES UNA CARGA IONICA MAS FUERTE , MAYOR QUE LA DE LOS MINERALES Y LA TUBERIA, DISMINUYENDO POR LO TANTO LA TENSION SUPERFICIAL, ESTABILIZANDO (NEUTRALIZANDO) EL PH Y CREANDO UN COMPORTAMIENTO DE AGUA BLANDA. DISUELVE Y ELIMINA LOS DEPOSITOS DE CALCIO, MAGNESIO Y OTROS MINERALES QUE SE FORMAN DENTRO DE LAS TUBERIAS, LIMPIANDOLAS Y PROTEGIENDOLAS CONTRA LAS INCRUSTACIONES PERJUDICIALES Y LA CORROSION ELECTROLITICA; REDUCE EL USO DE CLORO EN LAS PISCINAS Y AYUDA A MATAR LAS ALGAS Y LAS BACTERIAS - DANDO COMO RESULTADO PERMANENTE LOS BENEFICIOS DEL AGUA ACONDICIONADA NATURALMENTE, MAS OXIGENADA, LIBRE DE SALES, MAS SALUDABLE, BLANDA Y DE MEJOR SABOR.

TECNOLOGIA MAGNETIZER EN ACCION

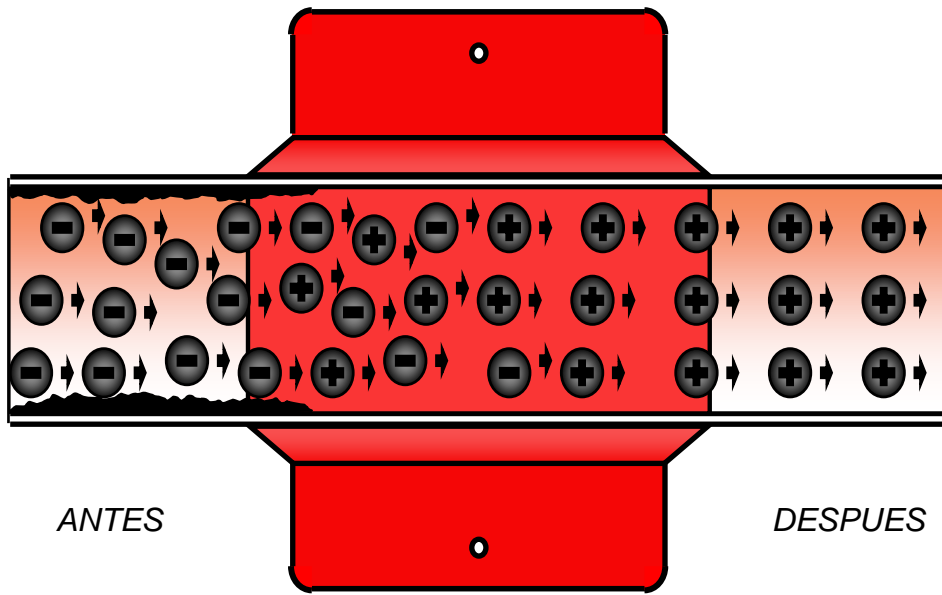

LIDERANDO EL MUNDO EN LA MAGNETO - DINAMICA DE FLUIDOS

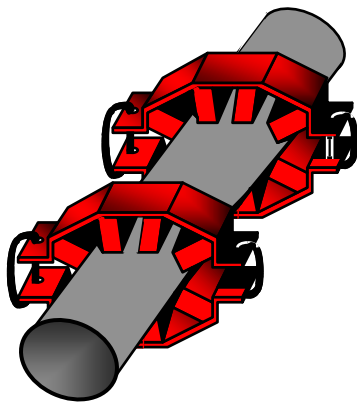

INDUSTRIAL

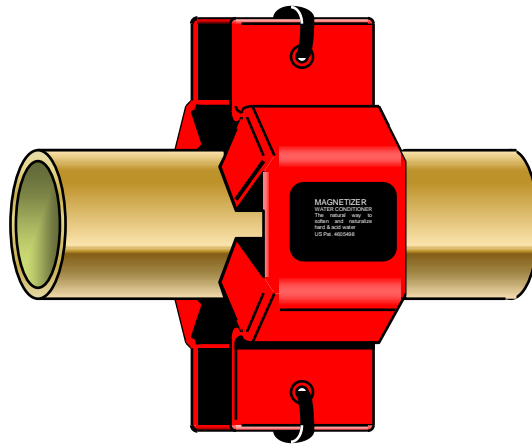

DOMESTICO

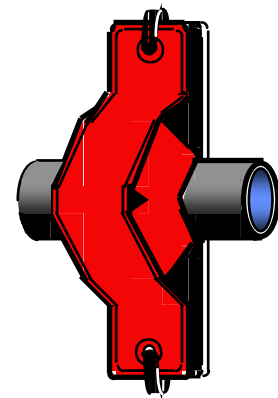

AUTOMOVIL

"EL MAGNETIZER" UN SUPER PRODUCTO

EL MAYOR AVANCE TECNOLÓGICO EN AHORRO DE COMBUSTIBLE Y TRATAMIENTO DE AGUAS; UN DESARROLLO DE INGENIERÍA DEL SIGLO XXI, TOTALMENTE PATENTADO; SE ENCUENTRA AHORA DISPONIBLE EN EL MERCADO. AHORRA HASTA UN 25% DE GASOLINA EN SU AUTOMÓVIL, O DE GAS O ACEITE COMBUSTIBLE USADO EN LA COCCIÓN O CALEFACCIÓN / REDUCE LAS EMISIONES CONTAMINANTES DE LOS SISTEMAS DE ESCAPE EN MÁS DE UN 80 %. CREA NATURALMENTE LA CONDICIÓN DE AGUA BLANDA Y DISUELVE LA PERJUDICIAL ACUMULACIÓN DE INCRUSTACIONES EN LAS TUBERÍAS. DISMINUYE EL USO DE QUÍMICOS EN PISCINAS Y SPAS. NO ES NECESARIO CORTAR LAS TUBERÍAS NI ADICIONAR QUÍMICOS. RESULTADOS COMPROBADOS. EXPANDIÉNDOSE DEL MERCADO RESIDENCIAL AL INDUSTRIAL EN DONDE SE USEN HIDROCARBUROS O AGUA, TALES COMO: AUTOMÓVILES, VANES, PICK UPS, CASAS MÓVILES, BUSES, CAMIONES, VEHÍCULOS RECREACIONALES O DE TRABAJO PESADO, MOTOCICLETAS, CORTADORAS DE CESPED, BOTES, BARCOS, MOTORES ESTACIONARIOS, APARTAMENTOS, CASAS, EDIFICIOS, ESCUELAS, HOSPITALES, HOTELES, LAVANDERÍAS, FUENTES, RESTAURANTES, PANADERÍAS, LECHERÍAS, CERVECERÍAS, EMBOTELLADORAS, INVERNADEROS, GRANJAS, FABRICAS, TINTORERÍAS, IMPRENTAS, LABORATORIOS FOTOGRAFICOS, TORRES DE ENFRÍAMIENTO, PLANTAS DE TRATAMIENTO DE AGUAS RESIDUALES, FABRICAS DE CERÁMICA O DE VIDRIO, PLANTAS METALÚRGICAS, MINAS, PLANTAS NUCLEARES, ETC.

ENERGIA INTELIGENTE

LOS IMANES CERÁMICOS PERMANENTES MÁS POTENTES DEL MUNDO, CON TECNOLOGÍA PATENTADA MONOPOLAR Y DE FOCO ÚNICO, LOS CUALES, SIN NINGUNA FUENTE EXTERNA DE ENERGÍA, UTILIZAN LA POTENCIA DE UNO SOLO DE SUS POLOS (A DIFERENCIA DE LOS SISTEMAS BIPOLARES QUE SON INEFICIENTES) PARA EL TRATAMIENTO MAGNÉTICO ADECUADO DE TODA CLASE DE FLUIDOS (COMBUSTIBLES, AIRE, AGUA, BEBIDAS*) EN BENEFICIO DE LA HUMANIDAD, ES EL RESULTADO DE MILLONES DE DÓLARES INVERTIDOS DURANTE UNA ÉPOCA EN INVESTIGACIÓN Y PRUEBAS A NIVEL MUNDIAL.

APROVÉCHELO! MR

OBTENDRÁ AHORROS DE POR VIDA, UN MEDIO AMBIENTE MÁS LIMPIO Y UNA MEJORA EN SU CALIDAD DE VIDA! SENCILLO DE INSTALAR EN SOLO UNOS POCOS MINUTOS, SIN HERRAMIENTAS, A CUALQUIER TIPO DE MOTOR, CALENTADOR, TUBERÍA O INSTALACIÓN, SIN HACER NINGUN TIPO DE MODIFICACIÓN NI DE PARADA Y ES REUTILIZABLE (PUEDE TRASLADARSE DE UN AUTOMÓVIL, CASA O INSTALACIÓN ANTIGUA, A UNA NUEVA).

*ADICIONALMENTE A NUESTRA OFERTA DE ENERGIZADORES PARA AUTOMÓVILES, ACEITE COMBUSTIBLE / GAS O AGUA USTED PUEDE SOLICITAR EL "SABORIZADOR " QUE MEJORA LA CALIDAD Y EL SABOR DE LOS VINOS, LA CERVEZA, LAS BEBIDAS ALCOHÓLICAS, LAS GASEOSAS O LOS JUGOS DE FRUTAS. SIMPLMENTE APROVÉCHELO Y DISFRUTE!

COMBUSTIBLE

- AUMENTA LA EFICIENCIA
- AHORRO EN EL CONSUMO DE COMBUSTIBLE

AUTOMOVILES	10% MINIMO
FUEL OIL	10% MINIMO
- REDUCE LAS EMISIONES
- LIMPIA Y EVITA LOS DEPOSITOS DE CARBON Y BARNIZ

AGUA

- REDUCE LOS COSTOS DE ADITIVOS QUIMICOS
- ESTABILIZA EL PH
- REMUEVE Y EVITA LA FORMACION DE INCRUSTACIONES
- PROTEGE EL EQUIPO
- DISMINUYE LA CORROSION

TECNOLOGIA MONOPOLAR EL MAXIMO PODER DISPONIBLE

**TRANSPORTE
4000 GAUSS DE
ENERGIA**

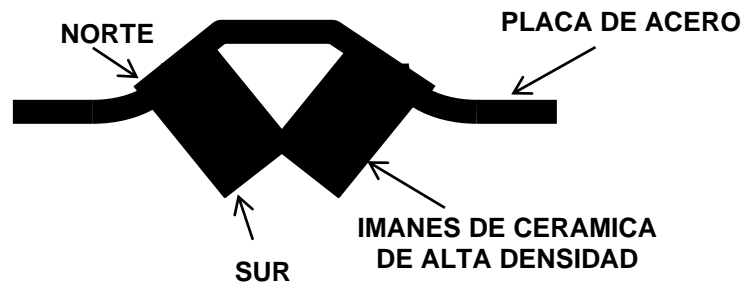

**RESIDENCIAL
7500 GAUSS DE
ENERGIA**

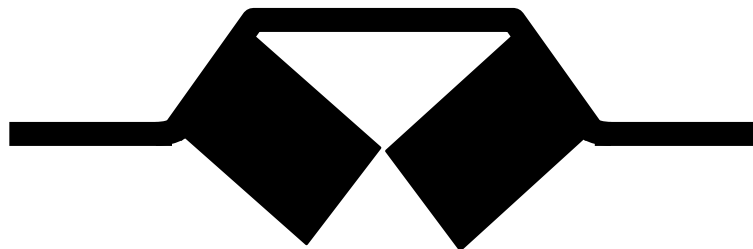

INDUSTRIAL 11200 GAUSS DE ENERGIA



CUANDO UN GAS PASA POR UN CAMPO MAGNETICO EXTERNO, EL MOMENTO MAGNETICO QUE SE GENERA REORDENA SUS ELECTRONES A NIVEL MOLECULAR Y ATOMICO. PUESTO QUE ES UN FLUIDO, LOS ELECTRONES PERMANECEN EN SU ESPIN DE MAS ALTO POTENCIAL ENERGETICO. ESTO SE CONOCE COMO EFECTO DE MEMORIA MAGNETICA DEL FLUIDO.

LAS MOLECULAS ESTAN AMONTONADAS. HAY VARIACION EN LAS CARGAS NETAS

LAS MOLECULAS ESTAN ALINEADAS. LAS CARGAS NETAS SON SIMILARES

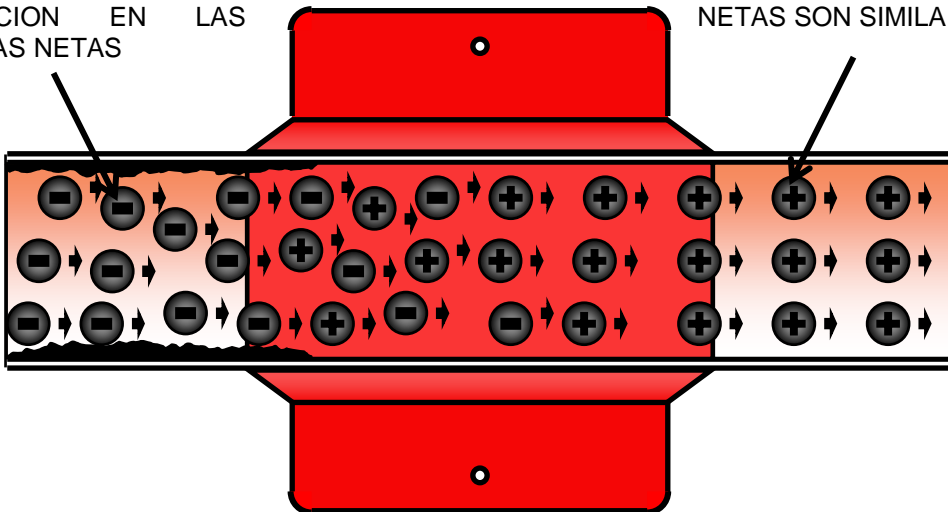

EL POLO SUR POSITIVO INDUCE UNA CARGA POSITIVA A LOS FLUIDOS QUE PASAN ATRAVES DEL MAGNETIZER.

LOS IMANES SON LA FUENTE PRIMORDIAL PARA EL CONTROL DE LA POSICION DE LOS ELECTRONES.

MOMENTO MAGNETICO

LAS INVESTIGACIONES SISTEMATICAS DE FARADAY DEMOSTRARON QUE TODAS LAS SUSTANCIAS TIENEN CARACTERISTICAS MAGNETICAS, AUN CUANDO EN LA MAYORIA DE LOS CASOS ES MUY DEBIL

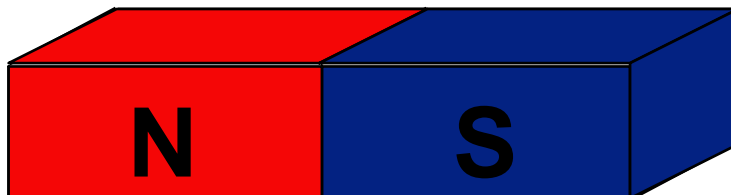

ESPIN IZQUIERDO NEGATIVO ESPIN DERECHO POSITIVO

EL HIDROGENO ES EL ELEMENTO MAS BASICO CONOCIDO POR EL HOMBRE

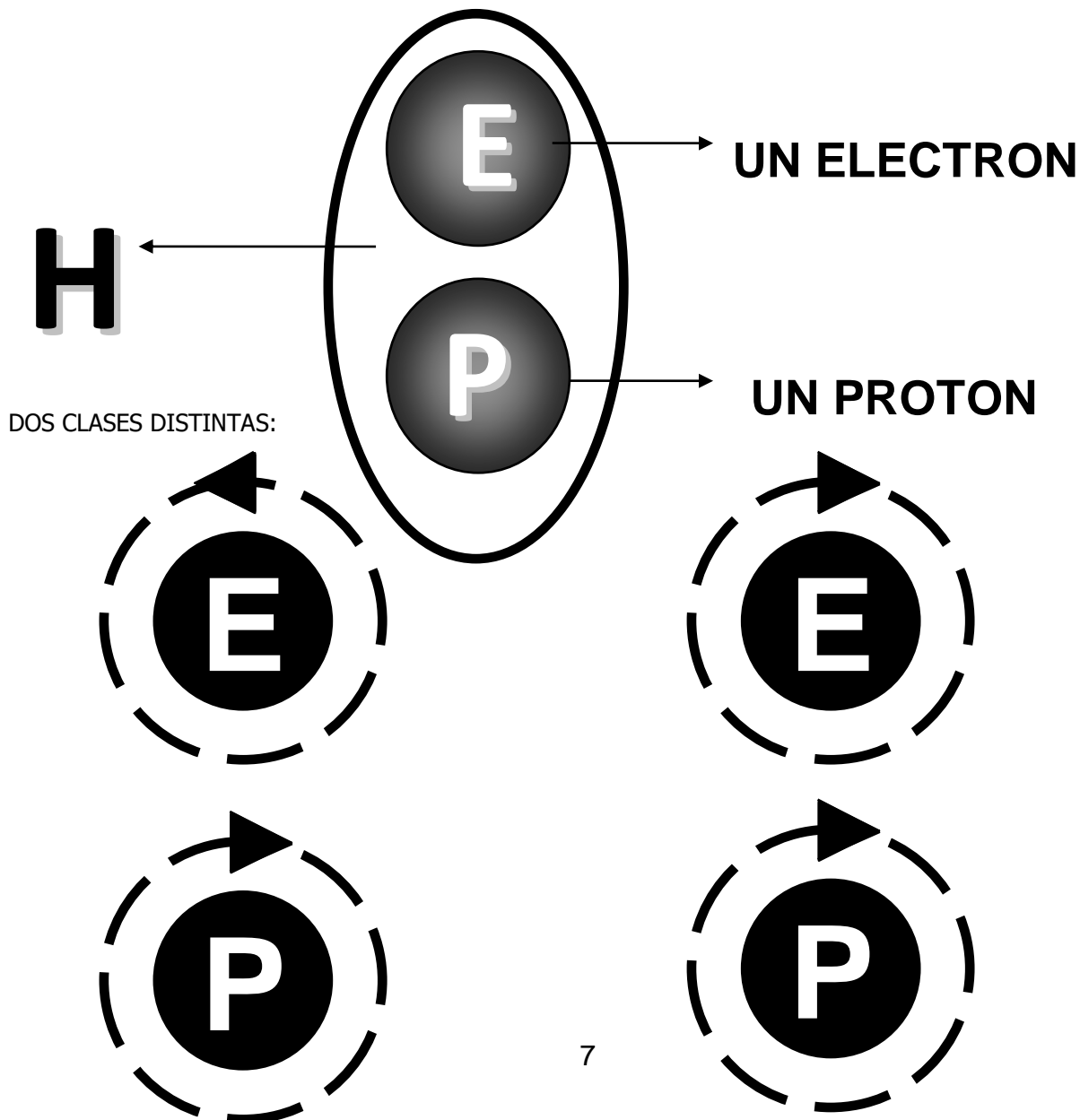

1) PARA - HIDROGENO

2) ORTO - HIDROGENO

MOLECULA DE AGUA H₂O

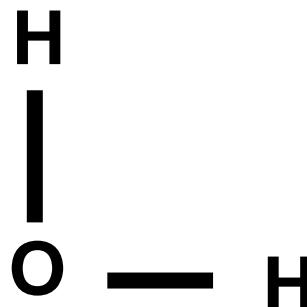

GAS METANO CH₄

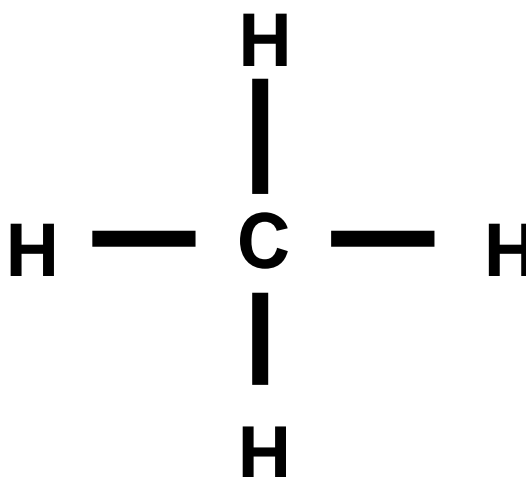

MOLECULA DE GASOLINA SIMPLIFICADA OCTANO (OCHO ATOMOS DE CARBONO = OCTANO)
C₈H₁₈

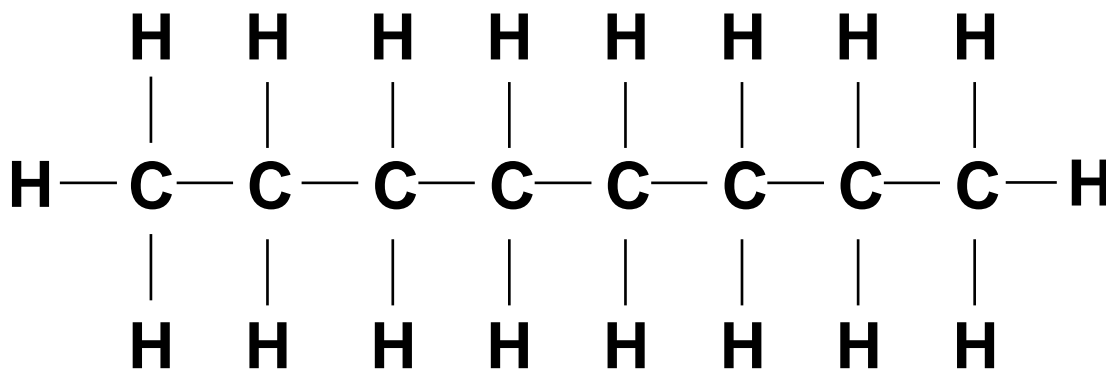

NOTA: LA MOLECULA REAL DE GASOLINA ES RAMIFICADFA Y NO RECTA

EN EL ESTADO NORMAL, TANTO LOS HIDROCARBUROS COMBUSTIBLES COMO EL AIRE SON MOLECULAS NEUTRAS CON POTENCIALES NEGATIVOS. CUANDO SE JUNTAN EN LA CAMARA DE COMBUSTION, SE REPELEN MOLECULARMENTE, DANDO COMO RESULTADO UNA COMBUSTION QUE GENERA EMISIONES, LAS CUALES SON REALMENTE COMBUSTIBLE SIN QUEMAR.

EL COMBUSTIBLE QUE ENTRA ES NATURAL, CAOTICO, CON SUS MOLECULAS AMONTONADAS.

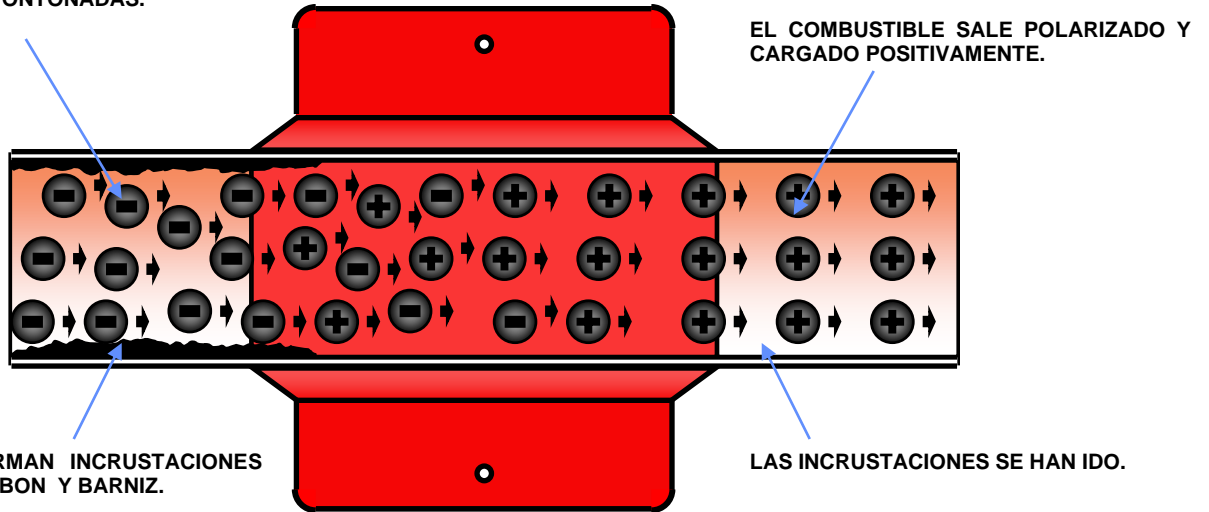

DESPUES DE PASAR POR EL MAGNETIZER, EL COMBUSTIBLE CARGADO POSITIVAMENTE ATRAE MOLECULARMENTE EL AIRE CARGADO NEGATIVAMENTE LOGRANDO ASI UNA MEJOR OXIDACION, ESTO DA COMO RESULTADO UNA COMBUSTION COMPLETA, QUE AHORRA COMBUSTIBLE Y REDUCE LAS EMISIONES. EN LA COMBUSTION DE LOS HIDROCARBUROS, ES LA CAPA EXTERNA DE HIDROGENO LA QUE SE QUEMA PRIMERO . DE HECHO, EL ORTO - HIDROGENO ES INESTABLE Y MAS REACTIVO QUE SU CONTRA PARTE EL PARA - HIDROGENO. EL HIDROGENO LIQUIDO QUE SE UTILIZA COMO COMBUSTIBLE EN EL TRANSBORDADOR ESPACIAL SE ALMACENA EN FORMA DE PARA - HIDROGENO QUE ES MENOS VOLATIL. LA PATENTE DE SERVICIO No. 3228.868, FUE OTORGADA A SIMON RUSKIN. EN ESTA SE DESCRIBEN LOS MEDIOS POR LOS CUALES EL HIDROGENO COMBUSTIBLE PARA COHETES PUEDE SER CONVERTIDO DE PARA - HIDROGENO A ORTO - HIDROGENO ATRAVES DE LA APLICACION DE UN CAMPO MAGNETICO. NOTESE, QUE BAJO LA NORMA U.S.C. 35, SUBSECCION 101, UNA PATENTE DE SERVICIO TIENE QUE SER PROBADA CIENTIFICAMENTE EN SU VERACIDAD Y OPERATIVIDAD ANTES DE QUE SEA OTORGADA, LAS PATENTES DE DISEÑO NO ESTAN SUJETAS A LA ANTERIOR REGLA.

LA DUREZA DEL AGUA SE MIDE POR SU TENSION SUPERFICIAL, LA CUAL SE MANIFIESTA EN SU RECHAZO MOLECULAR SOBRE LA SUPERFICIE DE CONTACTO. EL AGUA DURA TIENE UNA CARGA NETA NEGATIVA.

MOLECULAS AMONTONADAS CON MOVIMIENTO CAOTICO AL AZAR

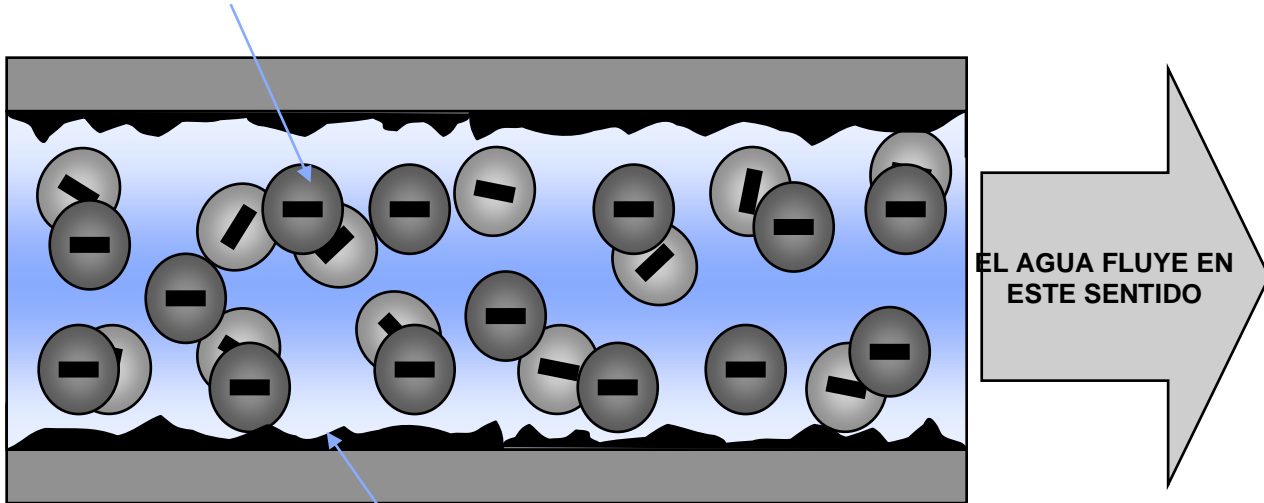

INCRUSTACIONES EN LA TUBERIA

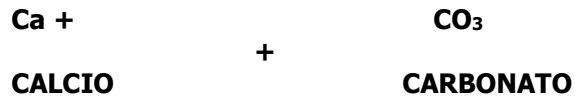

SAL MINERAL COMUN SOLUBLE

LAS MOLECULAS TIENDEN A UNIRSE Y FORMAR CRISTALES.

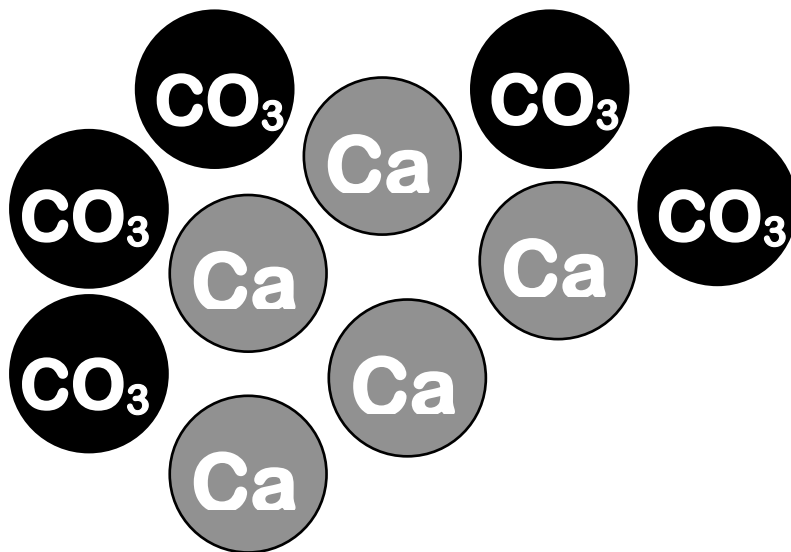

EL AGUA CONTIENE OTROS MINERALES QUE SE COMPORTAN DE LA MISMA MANERA QUE EL CARBONATO DE CALCIO.

EL AGUA MAGNETIZADA TOMA UNA CARGA POSITIVA, POLARIZANDO Y ALINEANDO LAS MOLECULAS, ATRAYENDO TAMBIEN LOS MINERALES CARGADOS NEGATIVAMENTE, Y VOLVIENDOLOS SOLVENTES DE NUEVO.

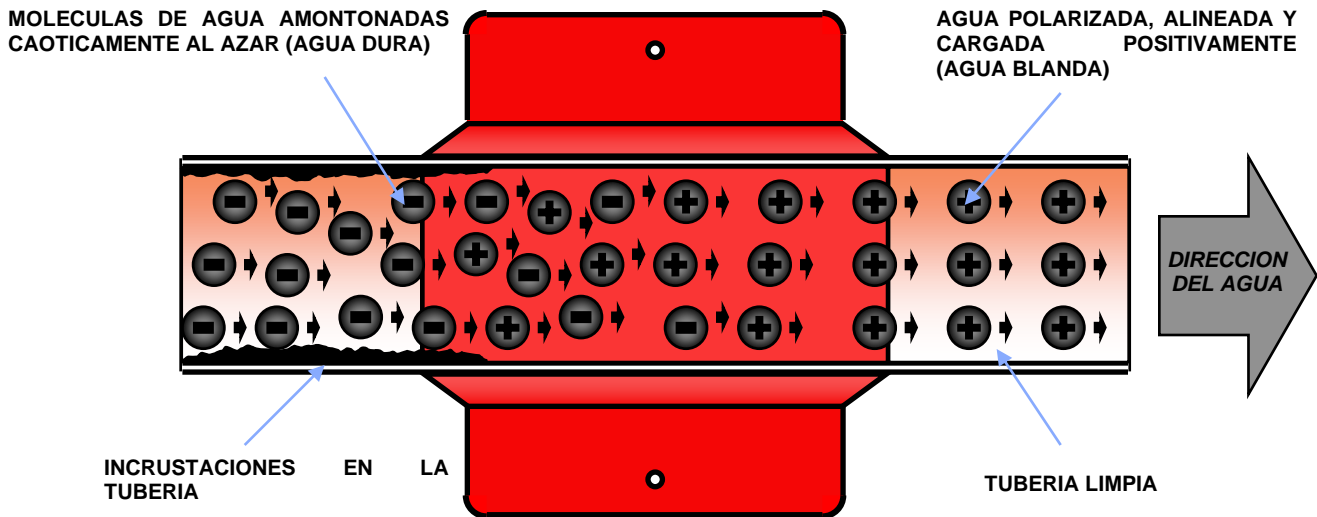

TRATAR EL AGUA CON EL MAGNETIZER, NO SOLO EVITA LAS CRISTALIZACIONES, SINO QUE REVERSA LAS INCRUSTACIONES YA EXISTENTES EN LAS TUBERIAS.

EL AGUA EN LA TIERRA TIENE UN POTENCIAL DE CARGA MAS ALTO QUE LOS MINERALES, POR LO TANTO LOS MINERALES DE BAJO POTENCIAL (SALES DE AGUA) SON ARRASTRADOS Y DISUELTOS EN EL AGUA.

$H_2O > \text{POTENCIAL} \dots\dots\dots \text{MINERALES DISUELTOS}$

LOS MINERALES DISUELTOS EN EL AGUA AL PONERSE EN CONTACTO CON LA TUBERIA (CONDUCTO) DE MAYOR POTENCIAL, SON ARRASTRADOS, SE SEDIMENTAN, AGLOMERÁNDOSE, FORMANDO ASI DE NUEVO LA ROCA ORIGINAL (INCRUSTACIONES).

TUBERIAS CON $> \text{POTENCIAL}$ QUE EL AGUA..... LOS MINERALES SE VUELVEN A AGLOMERAR

AL MAGNETIZAR EL AGUA SE CREA UN MAYOR POTENCIAL QUE EL DE LA TUBERIA, LO CUAL HACE QUE LAS INCRUSTACIONES SE DISUELVAN DEBIDO A ESTE MAYOR POTENCIAL.

AGUA MAGNETIZADA CON $> \text{POTENCIAL}$ LOS MINERALES SON DISUELTOS.

PH IONES DE HIDROGENO (H+) E HIDROXIDO (OH-)

$> H^+ \quad OH^-$ PH ACIDO
(IONES EN EXCESO)

$H^+ \quad > OH^-$ PH BASICO
(IONES EN EXCESO)

$H^+ \quad + \quad OH^-$ PH 7 NEUTRO

(IONES BALANCEADOS)

EL INDUCIR UNA CARGA POSITIVA EN EL AGUA, LA CUAL ATRAE LAS MOLECULAS MINERALES, UNE LOS IONES EN EXCESO A OTRAS MOLECULAS.

ESTO AMORTIGUA LAS AMPLIAS VARIACIONES DE PH ENCONTRADAS EN LOS FLUIDOS, SIN IMPORTAR LAS INFLUENCIAS EXTERNAS.

LA CORROSION ELECTROLITICA SE DETIENE AL UNIR MAGNETICAMENTE LOS IONES EN EXCESO (RADICALES) EXISTENTES EN EL AGUA. ESTO SE LOGRA CAMBIANDO ELECTROSTATICAMENTE EL AGUA NEGATIVA A UN ESTADO POSITIVO.

AL REMOVER LAS INCRUSTACIONES Y LA FORMACION DE ELLAS, EL MAGNETIZER ELIMINA LAS RELACIONADAS CON LA CORROSION ELECTROLITICA.

CONTACTO

Ernesto Alvarez

Cel. 3015010390

Ernesto.alvarez@cipyp.com